

Katalog modela i opreme
CL-klasa coupé



Mercedes-Benz

Katalog modela i opreme za CL-klasu

Coupé, 2 sjedala, 2 vrata

| BENZINSKI MOTOR | | | | Kataloška vrijednost bez državnih davanja EUR | Kataloška vrijednost s državnim davanjima EUR | Kataloška vrijednost s PDV-om EUR |
|-----------------|---|------------------|----------|---|---|-----------------------------------|
| Tip | Motor/mjenjač | Snaga | Obujam | | | |
| CL 500 | 8 cilindara benzinski motor, automatski mjenjač sa 7 stupnjeva prijenosa (7G-TRONIC) | 320 kW 435 KS | 4663 ccm | 99.510,00 | 134.241,31 | 165.116,81 |
| CL 500 4MATIC | 8 cilindara benzinski motor, automatski mjenjač sa 7 stupnjeva prijenosa (7G-TRONIC) | 320 kW 435 KS | 4663 ccm | 103.810,00 | 140.753,24 | 173.126,48 |
| CL 600 | 12 cilindara benzinski motor, automatski mjenjač s 5 stupnjeva prijenosa | 380 kW 517 KS | 5513 ccm | 136.860,00 | 190.802,53 | 234.687,11 |
| CL 63 AMG | 8 cilindara benzinski motor, AMG SPEEDSHIFT autom. mjenjač sa 7 stupnjeva prijenosa (7G-TRONIC) | 400 kW 544 KS | 5461 ccm | 135.160,00 | 188.228,09 | 231.520,55 |
| CL 65 AMG | 12 cilindara, automatski mjenjač sa 7 stupnjeva prijenosa (7G-TRONIC) | 450 kW 612 KS | 5980 ccm | 191.510,00 | 273.561,24 | 336.480,32 |

Sastavni je dio kataloga cjenik. Prikazane kataloške vrijednosti odnose se na vozila sa serijskom opremom.

Vrijedi od 4. kolovoza 2010., premda postoji mogućnost da je nakon završetka priprema za tisak došlo do određenih promjena na proizvodu.

Dimenzije vozila i guma

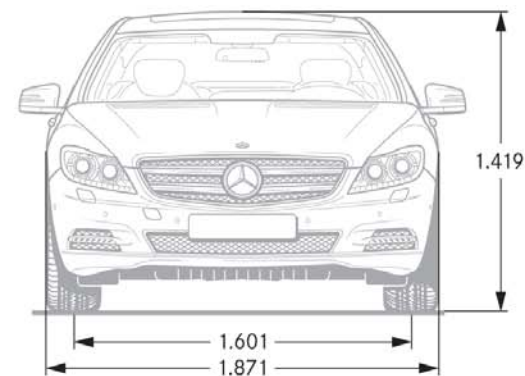
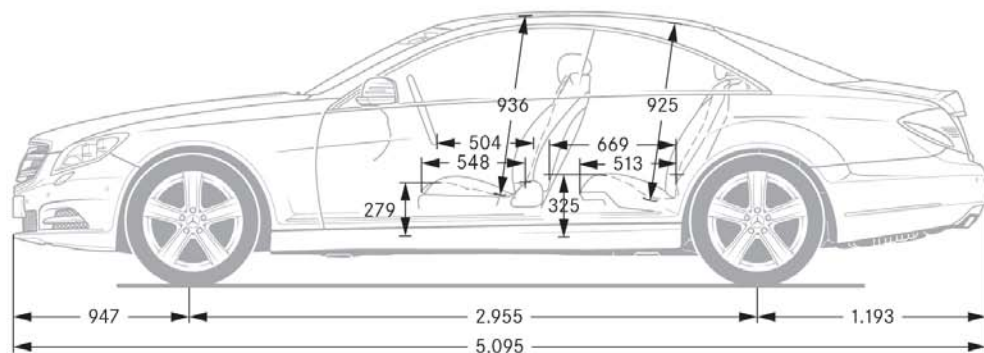

| Tip | Dimenzije vozila | Dimenzije guma |
|-------------------------|--------------------|--------------------------------------|
| BENZINSKI MOTORI | | |
| CL 500 | 5095 x 1871 x 1419 | 255/45 R 18 |
| CL 500 4MATIC | 5095 x 1871 x 1419 | 255/45 R 18 |
| CL 600 | 5095 x 1871 x 1419 | PO: 255/45 R 18 SO: 275/45 R 18 |
| CL 63 AMG | 5106 x 1871 x 1426 | PO: 255/40 ZR 19 SO: 275/40 ZR 19 |
| CL 65 AMG | 5106 x 1871 x 1428 | PO: 255/35 ZR 20 SO: 275/35 ZR 20 |

Potrošnja goriva i emisija CO₂

| CL-klasa coupé | Potrošnja goriva Kombinirana [l/100km] ili [m ³ /100km] poslije 80/1268/EWG | | CO ₂ -emisija Kombinirana [g/km] | |
|-------------------------|--|------|---|------|
| | min. | max. | min. | max. |
| BENZINSKI MOTORI | | | | |
| CL 500 | 9,5 | 9,9 | 224 | 232 |
| CL 500 4MATIC | 9,9 | 10,1 | 237 | 242 |
| CL 600 | 13,8 | 14,0 | 322 | 328 |
| CL 63 AMG | 10,5 | 10,5 | 244 | 244 |
| CL 65 AMG | 14,3 | 14,3 | 334 | 334 |



www.mercedes-benz.hr

HR 01-2010/CL/04-08-2010